

viasit



TRI

Design in Balance

Design in Balance / Design équilibré / Design in evenwicht

Design ist eine Frage des Blickwinkels! Ob mit klassischer Tischplatte oder in edler Glasvariante, der TRI bringt Leichtigkeit in Ihr Büro.

Design is a question of perspective! With its classical top or toughened glass option “TRI” delivers lightness and quality to your office.

Le design est une question de point de vue! La collection TRI confère légèreté et dynamique à tous les espaces design. Plateau classique ou verre transparent, TRI séduit au premier regard.

Design is een kwestie van perspectief! Zowel met een standaard tafelblad als in een luxe glazen variant, de TRI brengt transparantie in uw kantoor.



reddot
design
award



TRI



TRI findet man in zahlreichen Anwendungen wie Büro, Besprechungs- und Konferenzräumen. Das Tischgestell verkörpert die zeitgemäße Interpretation von Säulenfüßen mit Bodenausleger und besteht aus jeweils zwei Stahlblechen, die sich mittels Verschränkung gegenseitig stabilisieren.

TRI can be used in numerous applications and situations such as office, meeting and conference areas. The contemporary frames reflect an interpretation of a pillar with a floor cantilever and are constructed from solid overlapping steel sheets for stability.



TRI s'intègre dans tous les espaces bureaux et réunions design. La structure, interprétation moderne du pied colonne avec embase, est en acier découpé au laser. Le résultat est un piétement sculptural qui confère à l'espace une esthétique inégalée.

Toepassingen zowel voor kantoor als in vergaderomgevingen. De tafelpoten, als een eigentijdse interpretatie van een kolomvoet, die door middel van twee stalen poten in elkaar verweven zijn. De zo ontstane vertakkingen, die de optimale stabiliteit brengen, vormen het formeel middelpunt van de tafel.

Die Übersicht

Overview / Synoptique / Het overzicht

Für die Collection TRI werden ausschließlich wertige Materialien auf hohem Niveau verarbeitet. Er überzeugt durch sein innovatives Design und verleiht Meetings eine klare und elegante Note.

The “branches” of the frame provide the optimal distribution of force and give the table and give its unmistakable character. “TRI” tables deliver an impressive and innovative design.

TRI convainc par la qualité des matériaux et la perfection des finitions. Laissez-vous séduire par son design innovant!

Voor de collectie TRI worden uitsluitend hoogwaardige materialen toegepast. De tafel overtuigt door zijn innovatieve design en geeft werken een heldere elegante touch.



Dimensionen / Technik

Dimensions / Technical details

Dimensions / Technique

Dimensie / Techniek

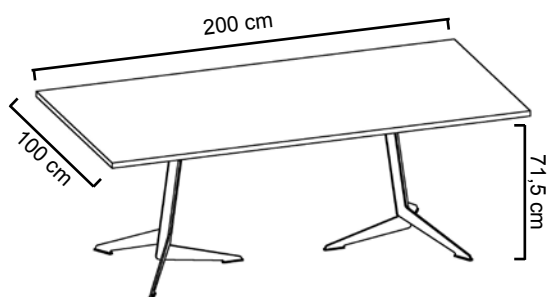

215.2010M / 215.2010G

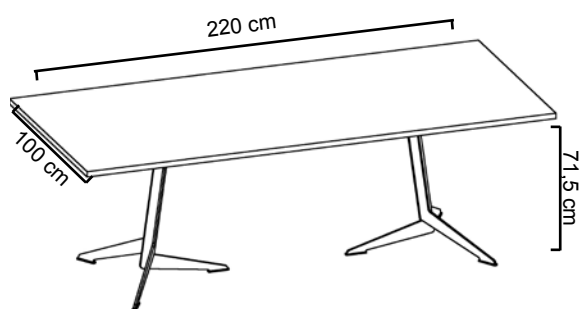

215.2210M / 215.2210G

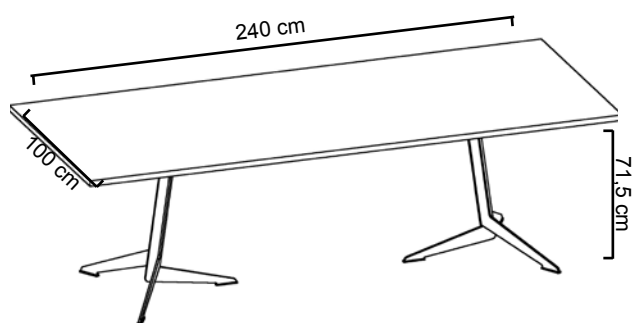

215.2410M / 215.2410G

Tischoberflächen

Tabletops

Finition des plateaux

Bladuitvoeringen



Glasplatte klarglas
Glass top clear glass
Plateau verre transparent
Glazen blad helder glas



Melaminplatte Graphit
Graphite mfc top
Mélamine graphite
Melamine Grafiet

Tischgestell

Leg frame

Piètement

Tafelframe



weiß matt
matt white
blanc mat
mat wit



schwarz matt
matt black
noir mat
mat zwart



Viasit Bürositzmöbel GmbH
Boxbergweg 4
D-66538 Neunkirchen

Viasit International Ltd.
104-100 Goswell Road
London EC1V 7DH
United Kingdom

www.viasit.com
info@viasit.com



02 / 2019

